

календарь

Спорт '92

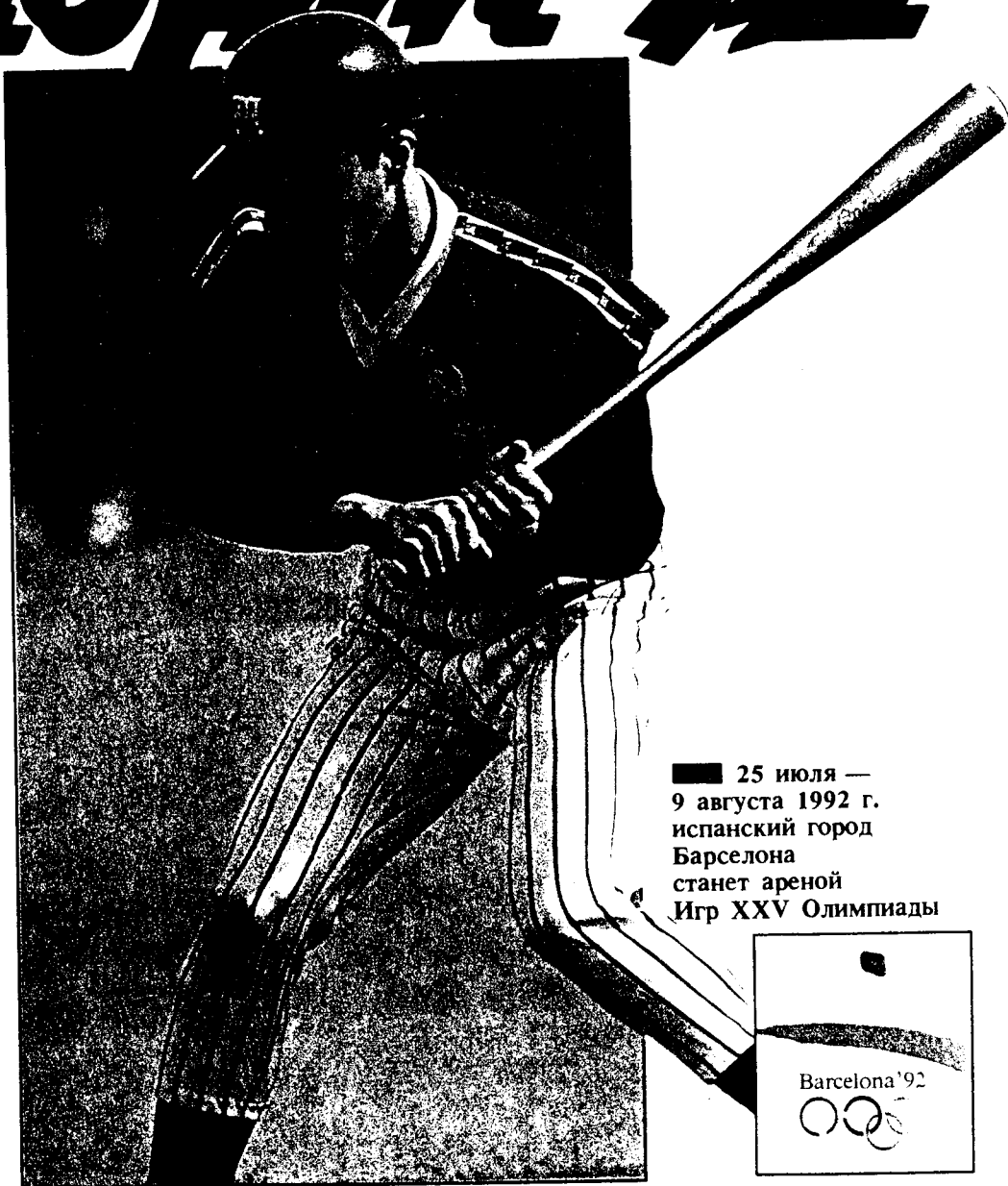

■ Каждая олимпийская медаль имеет свою маленькую историю

■ Корректирующая атлетическая гимнастика позволит женщинам любого возраста одерживать победы... над недостатками своей фигуры

■ 25 июля — 9 августа 1992 г. испанский город Барселона станет ареной Игр XXV Олимпиады

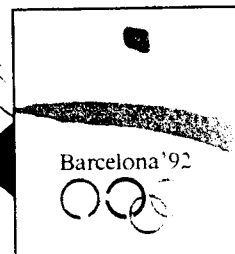

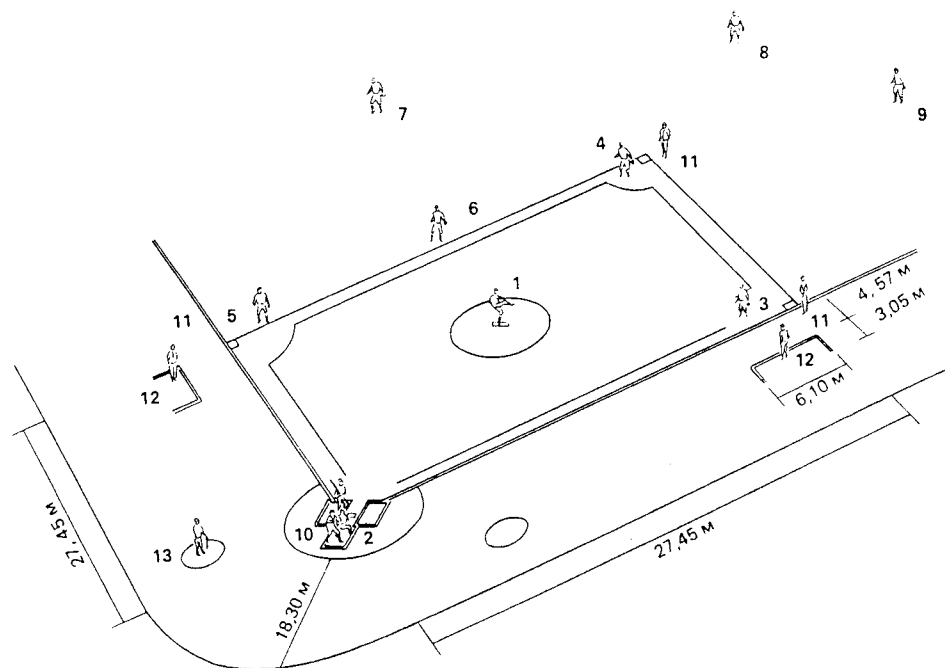
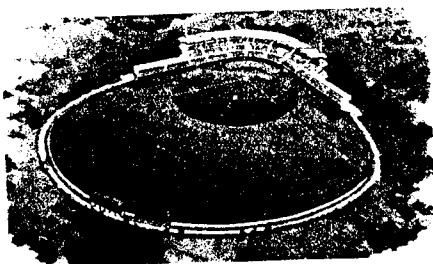
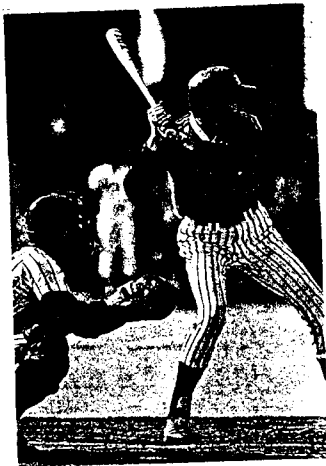

ЧТО МЫ ЗНАЕМ О БЕЙСБОЛЕ?

В октябре 1986 г. коллегия Госкомспорта СССР приняла решение о развитии бейсбола в нашей стране; он получил официальное признание. Сегодня бейсбольные команды и секции существуют уже в десятках городов Советского Союза. Быстрыми темпами идет и подготовка судейских кадров. Проведено несколько всесоюзных турниров. Состоялись первые международные встречи.

Чем же привлекает бейсбол? Для одних — это возможность продлить свою спортивную карьеру, других прельщает новизна ощущений, третьим нравится, что заниматься бейсболом можно практически в любом возрасте.

Хочу обратить внимание читателей еще на два фактора. Во-первых, в СССР есть родственник бейсбола — истинно народная, но, к сожалению, незаслуженно забытая лапта. По всей вероятности, развитие в стране бейсбола послужит прекрасным стимулом для возрождения этой увлекательной игры. Во-вторых, бейсбол отнюдь не новичок в советском физкультурном движении. Еще в апреле 1934 г. газета «Красный спорт» информировала читателей о том, что в план обучения студентов Московского института физкультуры введен курс по бейсболу. В конце 30-х гг. бейсбольная площадка была разбита около западной трибуны столичного стадиона «Динамо» — там, где сейчас сектор для прыжков с шестом.

Бейсбол появился на свет в начале XIX в. Длительное время создание этой игры приписывалось некоему Абнеру Даблдею из американского городка Куперстаун. Однако сейчас оспаривается не только то, что он когда-либо играл в бейсбол, но и то, что человек с такой фамилией вообще проживал в Куперстауне до Гражданской войны 1861—1865 гг. Зато не вызывает сомнений другой факт. В 1845 г. житель Нью-Йорка Александр Картрайт создал бейсбольный клуб «Нью-Йорк никербокерс» и разработал свод правил, которые вскоре были признаны другими бейсбольными клубами города. Именно Картрайт установил, что в одной команде должно быть девять полевых игроков, четыре базы, расстояние между ними — 90 футов (что составляет 27,4 м). 19 июня 1846 г. в городе Хобокен (штат Нью-Джерси) по этим правилам была проведена первая официальная игра, в которой «Нью-Йорк никербокерс» уступил «Нью-Йорк найн» со счетом 1:23.

В 1869 г. в Соединенных Штатах появилась первая команда, выплачивавшая игрокам деньги за участие в матчах.



Рис. 1. Расположение игроков:

1 — питчер; 2 — кетчер; 3 — игрок первой базы; 4 — игрок второй базы; 5 — игрок третьей базы; 6 — шорт-стоп; 7 — левый игрок внешнего поля; 8 — центральный игрок внешнего поля; 9 — правый игрок внешнего поля; 10 — судья в доме; 11 — судья на базах; 12 — помощники старшего тренера; 13 — очередной бьющий.

Рис. 2. Бейсбольная площадка:

1 — дом; 2 — круг подачи; 3 — пластина в доме (пятиугольник из белой резины); 4 — пластина питчера (прямоугольник из белой резины); 5 — база (мешочки с песком, обшитые белыми лентами).

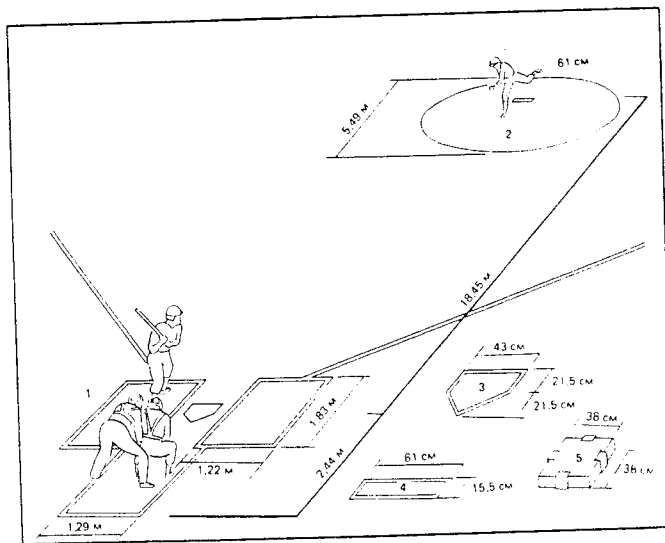
«Ред стокинз» из Цинциннати. Ее примеру поспешили последовать другие, в результате чего между любителями и профессионалами произошел раскол. С тех пор их пути уже никогда не пересекались. В настоящее время развитием любительского бейсбола руководит Международная ассоциация (ИБА), объединяющая национальные федерации почти 70 стран, а контроль за профессиональным бейсболом осуществляют так называемые комиссары.

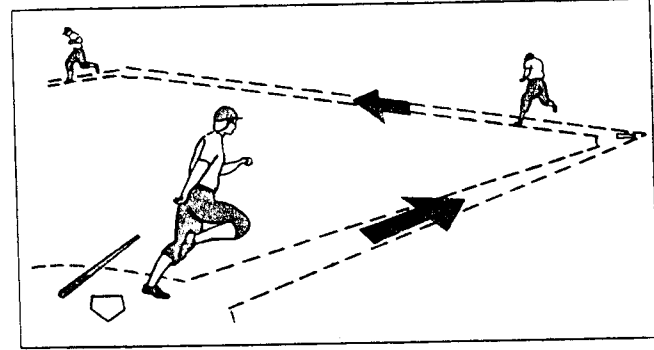
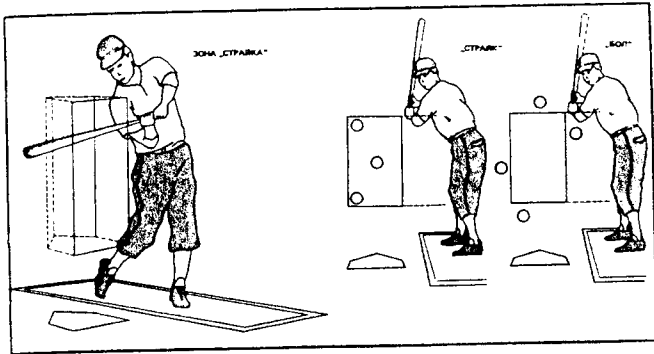

Популярность бейсбола в мире с каждым днем возрастает. Во многом это связано с тем, что в октябре 1986 г. на 91-й сессии МОК в Лозанне было принято решение о включении его в программу летних Олимпийских игр. Официальный олимпийский дебют бейсбола, как известно, состоится на Играх 1992 г. в Барселоне. Однако еще в 1904 г. на Играх III Олимпиады в Сент-Луисе он был впервые представлен как демонстрационный вид. Этот «показательный» статус предоставлялся ему на олимпиадах еще 7 раз, причем матчи бейсболистов, как правило, собирали обширную аудиторию. Например, 1 декабря 1956 г. в Мельбурне за поединком сборных Австралии и США наблюдали около 114 тыс. зрителей. А на Игры показательного олимпийского турнира 1984 г. было продано более 385 тыс. билетов.

Бейсбольная площадка — это сектор, лучи которого расходятся под прямым углом, и как бы делят ее на две зоны: «инфилд» — внутреннее поле и «аутфилд» — внешнее поле (рис. 1). Внутреннее поле — это квадрат со сторонами, равными 27 м 45 см. По его углам расположены так называемые базы, вокруг которых и строится игра (в переводе с английского «бейс» — база, «бол» — мяч). База, от которой против часовой стрелки ведется нумерация остальных, называется домашней базой, или просто домом (рис. 2). Внутри квадрата есть круг подачи, откуда мяч вводится в игру.

Суть игры сводится к единоборству двух команд, поочередно выступающих в нападении и обороне. Время поединка как таковое не ограничено: побеждает та команда, которой удастся за девять иннингов (в ходе каждого иннинга соперники по одному разу играют в нападении и в обороне) совершить большее количество полных перебежек по базам и таким образом набрать большее количество очков. Ничьих в бейсболе не бывает. Если к окончанию девятого иннинга счет равный, то назначается десятый, одиннадцатый иннинг и т. д., пока какая-то команда не выйдет вперед. Однако может случиться, что уже к концу седьмого иннинга одна из команд будет иметь преимущество в 10 очков. В этом случае игра останавливается и объявляется победа нокаутом (термин заимствован из бокса). Иногда поединок может быть прерван после

седьмого или даже пятого иннинга из-за погодных условий или наступившей темноты.

Когда команда играет в обороне, на поле одновременно находятся девять человек. Шесть из них занимают позиции во внутреннем поле: питчер (или подающий), кетчер (или принимающий мяч в доме), игроки первой, второй и третьей баз, а также шорт-стоп, располагающийся между второй и третьей базами. Остальные три игрока располагаются во внешнем поле — справа, слева и в центре. Задача этой девятки — не допустить, чтобы игра соперника в нападении оказалась результативной.

Достижение этой цели во многом зависит от питчера, от силы и сложности его подачи. Лишив возможности противника нанести прицельный удар битой по мячу, он тем самым фактически нейтрализует его атакующий потенциал. Дело в том, что мяч после подачи должен пролететь через зону «страйка» (удара) — пространство над домом, ограниченное верхней частью коленей и подмышками бьющего, когда он занимает естественную исходную позицию для удара. Если мяч летит вне этой зоны, то судья, располагающийся за спиной кетчера, фиксирует ошибку и подает команду «Бол!». После четырех таких ошибок бьющий автоматически получает право занять первую базу. Если же мяч летит правильно, а бьющий по нему не попадает, то судья определяет «страйк». После трех «страйков» бьющий выбывает из игры, или, согласно бейсбольной терминологии, оказывается в ауте. Бьющий выбывает из игры также в следующих случаях: если ему удастся нанести удар, но полевые игроки обороны сумеют поймать мяч с лета; если мяч после удара коснется земли, но будет пойман и прибедет на базу раньше, чем сам бегущий.

После того как выбывают три игрока нападающей команды, соперники меняются ролями.

Как же все-таки осуществляется результативная атака? Начинается она тогда, когда бьющий наносит удар, позволяющий ему добежать до базы (как правило, сначала до первой, но бывает, что сразу до второй, а иногда и до третьей) раньше, чем обороняющиеся доставят туда мяч. С каждым последующим удачным действием партнеров или благодаря ошибкам соперников он продвигается с базы на базу. Если ему удается побывать на всех базах и вернуться в дом, то его команде засчитывается очко.

Существует и более быстрый способ результативной атаки — так называемый «хоум ран». Это удар, после которого мяч, пролетев через все поле (в зависимости от размеров площадки — 100—120 м), покидает его пределы. Такой удар позволяет бьющему беспрепятственно совершить «круг почта» и внести в копилку команды очко или даже сразу 2—4 очка, если кто-то из партнеров к моменту удара уже занимал базы.

Конечно, по сравнению с такими спортивными играми, как футбол, хоккей, баскетбол или регби, бейсбол беден движениями. Вместе с тем эта игра полна внутреннего напряжения, ее исход нельзя предугадать (один удачный удар бьющего или одна ошибка обороняющегося может в корне изменить ситуацию на поле); подобно шахматам, она предусматривает разнообразные тактические варианты.

А. Ратнер

ХВАТ МЯЧА

Правильный хват мяча производится следующим образом: указательный и средний пальцы накладываются на верхнюю часть мяча, слегка раздвинув их поперек шва. Большой палец располагается точно снизу, а два остальных — внизу, с внешней стороны.

Хват должен быть крепким, но не слишком сильным, и мяч не должен прикасаться к ладони. Требуется большой

практический опыт для того, чтобы, не глядя на мяч, научиться правильно доставать его из ловушки при выполнении броска.

